

Wechselschnitt – Mähsystem
Cutting system

**Claas – Kurbel
Lexion**

3,90 m – 7,50 m

Ident-Nr. Part-#	Bezeichnung	Description	Schnittbreite Cuttingwidth
10603	Mähsystem kpl.	Cutting System cpl.	3,90 m
10604	Mähsystem kpl.	Cutting System cpl.	4,50 m
10605	Mähsystem kpl.	Cutting System cpl.	5,40 m
10606	Mähsystem kpl.	Cutting System cpl.	6,00 m
10607	Mähsystem kpl.	Cutting System cpl.	6,60 m
10608	Mähsystem kpl.	Cutting System cpl.	7,50 m

Technische Änderungen vorbehalten / Subject to technical alterations.

Diese Ersatzteilliste ist gültig ab: Nov. 2002
This spare part list is valid from: Nov. 2002

Gebr. Schumacher GmbH • D - 57612 Eichelhardt

Telefon: +0049 (0) 26 81 - 80 09 - 0 • Telefax: +0049 (0) 26 81 - 80 09 - 90
Email: info@gebr-schumacher.de • Internet: www.gebr-schumacher.de

Claas Kurbel Lexion 3,90 m – 7,50 m

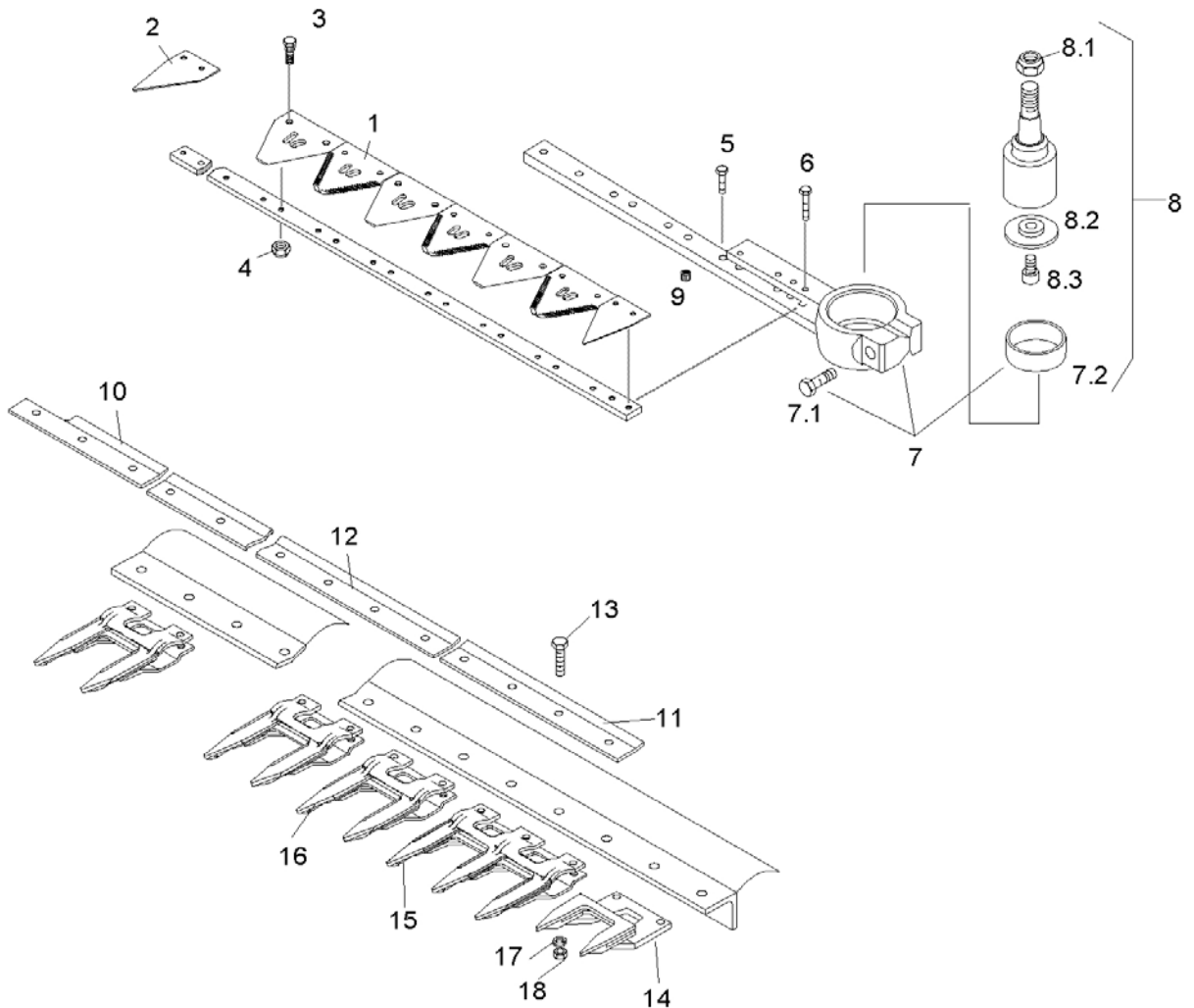

Verschraubung der Messerverbindung:

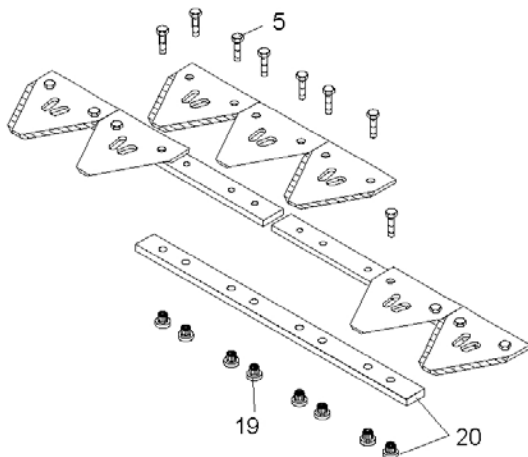

Befestigungselement KM-3 für Ährenheber

Clamping holders KM-3 for croplifters



Der Einbau:

Das Befestigungselement **KM-3** sollte an **jeder 4. Mähfingerspitze** montiert werden.

Man beginnt mit der Montage am **2. Mähfinger** des Mähsystems (**von Rechts**) und arbeitet sich fortlaufend bis zum Mähmesserantrieb vor.
Am Führungsfinger wird kein KM-3 montiert !

Mounting:

The clamping holder KM-3 should be assembled on every fourth guard top.

We propose to start mounting on the fourth guard top (from the right side) and continue until the knife drive.

Please observe that the clamping holder KM-3 should not be mounted on the first guard!

Gebr. Schumacher GmbH • D - 57612 Eichelhardt

Telefon: +0049 (0) 26 81 - 80 09 - 0 • Telefax: +0049 (0) 26 81 - 80 09 - 90

Email: info@gebr-schumacher.de • Internet: www.gebr-schumacher.de



Pos.	Art.-Nr.	Bezeichnung	Description	3,90 m	4,50 m	5,40 m	6,00 m	6,60 m	7,50 m
1	10961.03	Pro-Cut Messerklinge grob (Standard)	Pro-Cut section coarse (Standard)	52	60	72	80	88	100
1	10966.03	Pro-Cut Messerklinge fein (auf Wunsch)	Pro-Cut section fine (on demand)	*	*	*	*	*	*
2	10923.03	Putzklinge Lochabstand 24,7 mm	Half section hole-distance 24,7 mm	2	2	2	2	2	2
3	10931	Zahnschraube M 6	Toothed screw M 6	80	96	120	136	144	168
4	13961	Flanschmutter M6	Flange nut M6	80	86	120	136	144	168
5	10067	Schraube M 6 x 18 10.9	Screw M 6 x 18 10.9	24	24	24	24	24	24
6	10072	Schraube M 6 x 28 10.9	Screw M 6 x 28 10.9	4	4	4	4	4	4
7	11126.01	Messerkopf Lexion (5/6/9/7.1/7.2)	Knife head Lexion	1	1	1	1	1	1
7,1	13391	Schraube M 10 x 45	Screw M 10 x 45	1	1	1	1	1	1
7,2	12543	Spannhülse (Plastik)	Nylon ring	1	1	1	1	1	1
8	11300	Konusadapter kpl.	Cone adapter cpl.	1	1	1	1	1	1
8,1	10053	Mutter M 20 x 1,5 selbstsichernd	Nut M 20 x 1,5 self-locking	1	1	1	1	1	1
8,2	12541	Lagerdeckel für Kegellager	Bearing cover for cone bearing	1	1	1	1	1	1
8,3	13022	Inbusschraube M 10 x 20	Hexagon socket screw M 10 x 20	1	1	1	1	1	1
9	10941	Einpressmutter Messerkopf	Insert Nut for knife head	12	12	12	12	12	12
10	10771	Messerführungsschiene 3-loch, 5 mm	Knife guidance bar 3-hole 5mm	1	1	1	1	1	1
11	10778	Messerführungsschiene 4-loch, 5 mm	Knife guidance bar 4-hole 5mm			1	1	1	
12	10784	Messerführungsschiene 8-loch, 5 mm	Knife guidance bar 8-hole 5mm	6	7	8	9	10	12
13	10031	Schraube M 10 x 35 kpl.	Screw M 10 x 35 kpl.	41	47	56	62	68	77
14	10701.01	Führungs-Doppelfinger v/o 12 mm	First guard 12 mm open/reinforc.	1	1	1	1	1	1
15	10717.01	Dreifachfinger 12 mm	Triple guard 12 mm	1	1	1	1	1	1
16	10616.01	Doppelfinger 12 mm	Guard 12 mm	24	28	34	38	42	48
17	13020	Federring 10 mm	Spring washer 10 mm	*	*	*	*	*	*
18	10047	Mutter M 10	Nut M 10	*	*	*	*	*	*
19	10937	Einpressmutter Messerverbindung	Insert Nut for Knife conn. bar	16	16	16	16	24	24
20	10926	Messerverbindung	Knife connector bar	2	2	2	2	3	3
x	14819	Reparatursatz	Repairset	1	1	1	1	1	1
xx	10248	Befestigungselement KM-3	Clamping holder KM-3	12	14	17	19	21	24
xxx	x	Messer Claas Lexion kpl.	Knife Claas Lexion cpl.	11613	11614	13453	11616	11619	11621



Pos.	Art.-Nr.	Bezeichnung	Description	3,90 m	4,50 m	5,40 m	6,00 m	6,60 m	7,50 m	
xxxx	x	Messerrücken Claas Lexion kpl.	Knife back Claas Lexion cpl.	11966	11967	14469	11969	11970	11971	

Anpassen der Winkelschiene Für SCH-Messerkopf

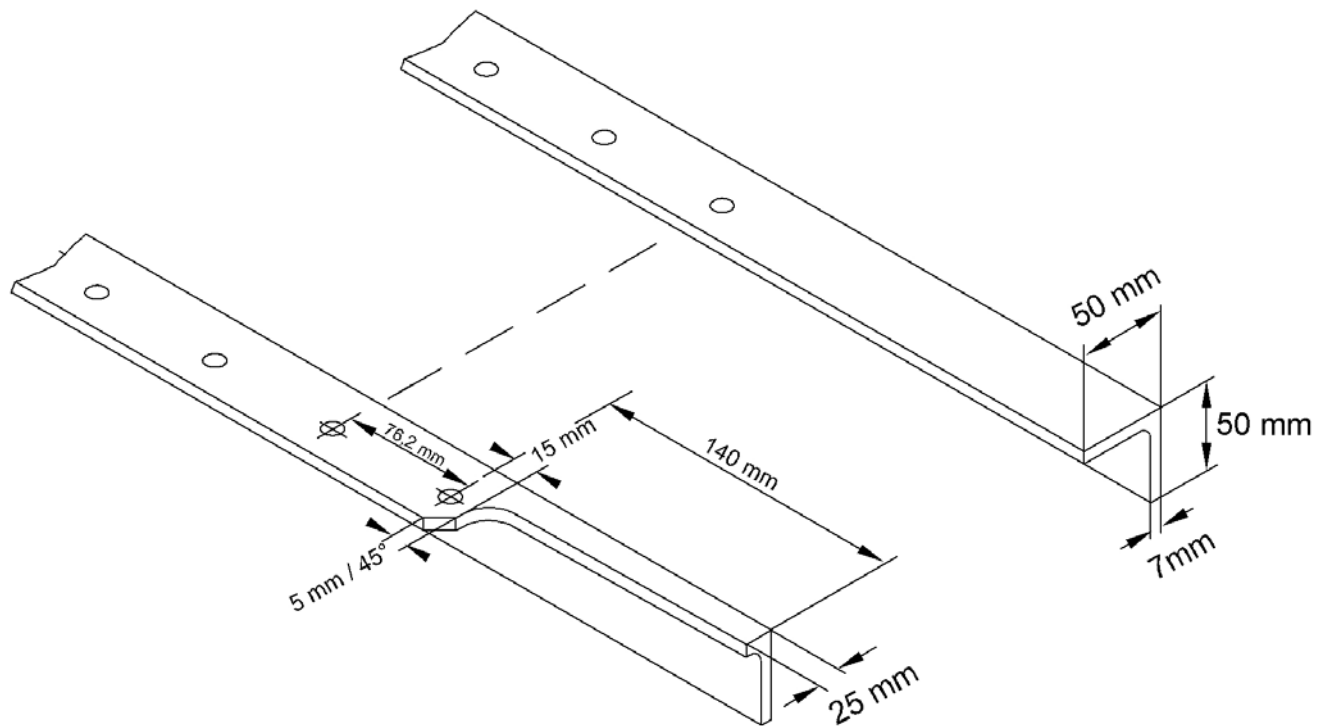

Dies gilt für alle:

Claas Lexion 3,90 m – 7,50 m
Claas Dominator ab 6,00 m