

EASY CUT II

Mähsystem / Cutting system

Massey Ferguson Französischer Schneidtisch

(mechanischer Haspelantrieb)

3,00 m – 5,40 m

Schnittbreite Cuttingwidth	Variante / version			Bemerkung comment
	Standard Part-No.:	Comfort Part-No.:	Premium Part-No.:	
3,00 m	Auf Anfrage	Auf Anfrage	x	
3,60 m	Auf Anfrage	Auf Anfrage	x	
4,20 m	Auf Anfrage	Auf Anfrage	x	
4,80 m	Auf Anfrage	Auf Anfrage	x	
5,40 m	Auf Anfrage	Auf Anfrage	x	

Technische Änderungen vorbehalten / Subject to technical alterations.

Diese Ersatzteilliste ist gültig ab: März 2010
This spare part list is valid from: März 2010

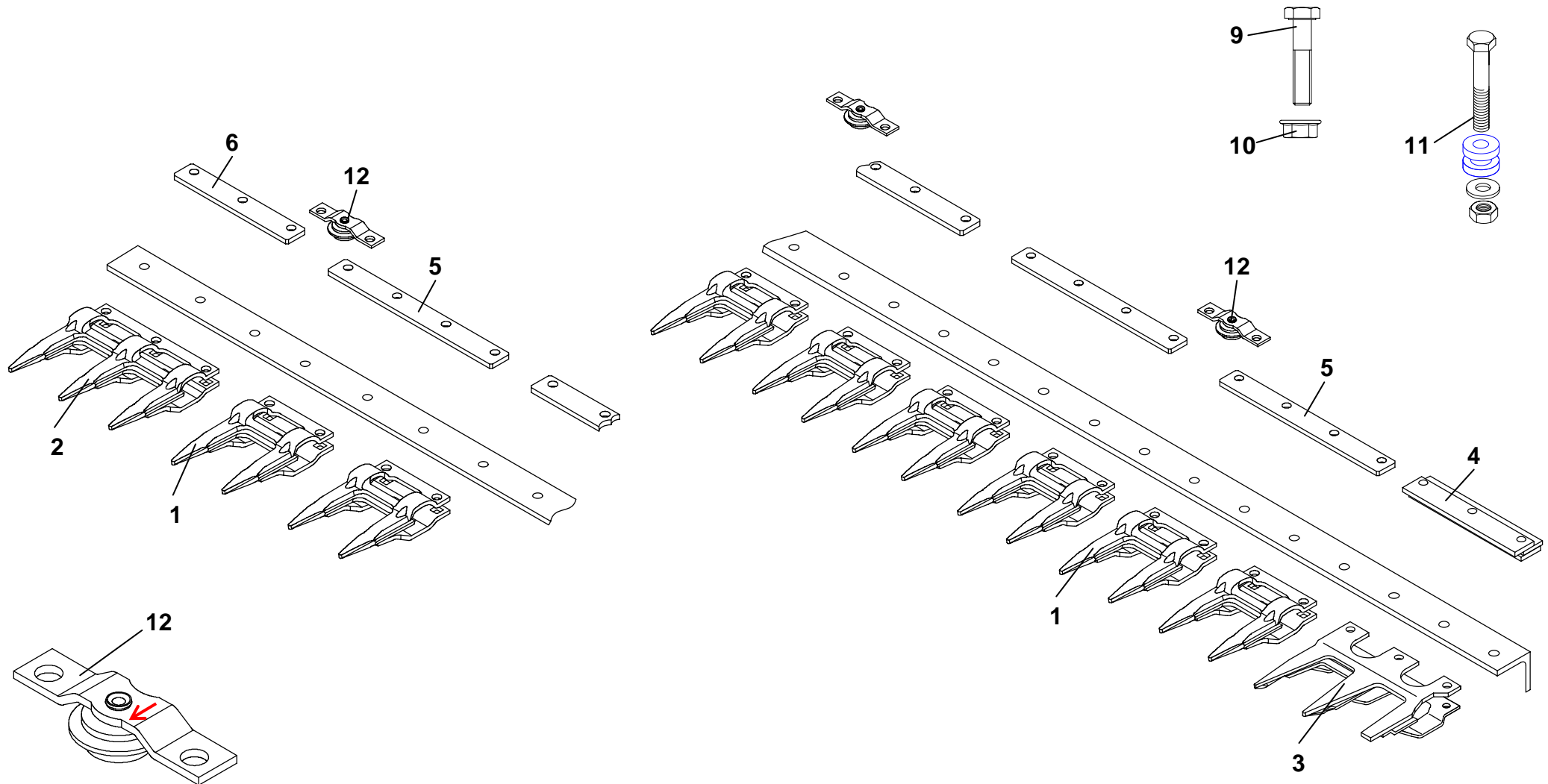

Part No.:16330

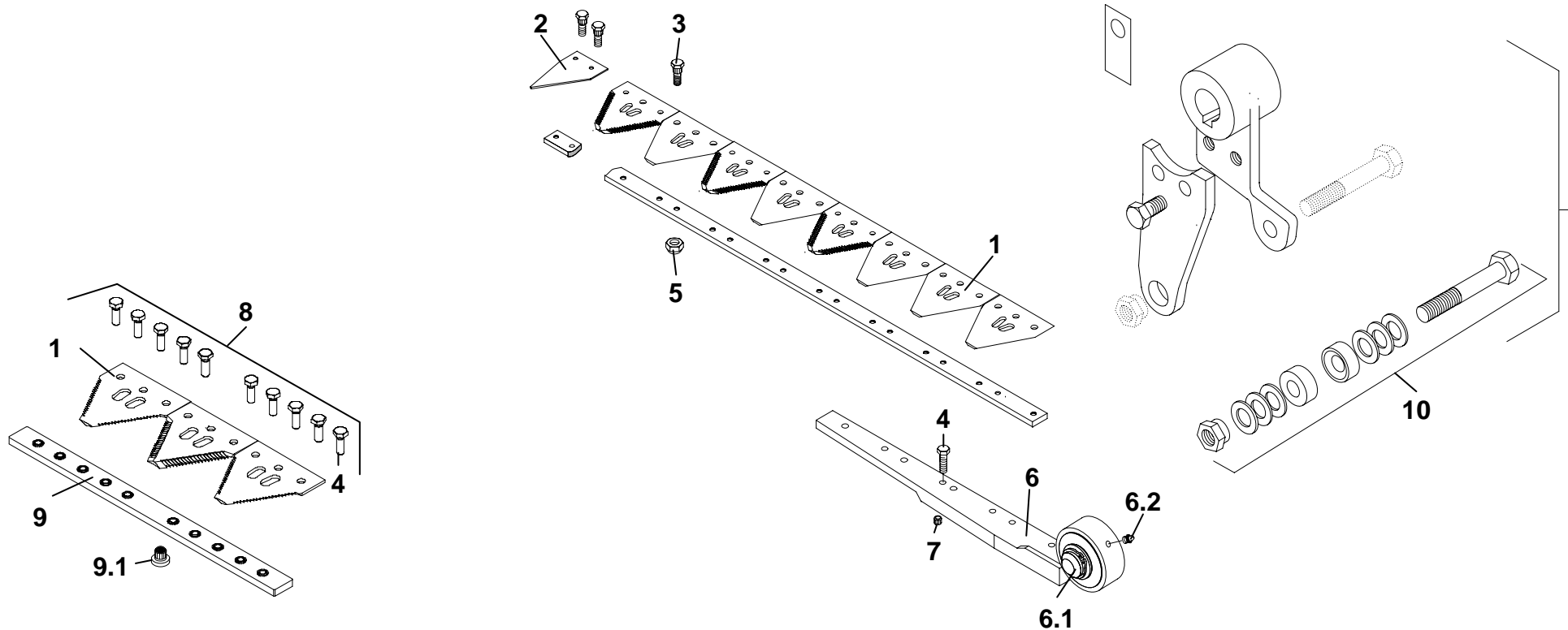

Pos.
7
aus
MS
Liste



Massey Ferguson: EASY CUT II Messerantrieb: Französischer Tisch

S

Seite 5 von 5
(März 2010)

Pos.	Art.-Nr.	Bezeichnung	Description	3,00m	3,60m	4,20m	4,80m	5,40m	Bemerkungen / Comments
1	10966.03	Pro-Cut Messerklinge fein 14 tpi.	Pro-Cut section fine 14 tpi.	40	48	56	64	72	Standard/standard
1	10961.03	Pro-Cut Messerklinge grob 11 tpi.	Pro-Cut section coarse 11 tpi.	*	*	*	*	*	auf Wunsch/on demand
2	13935.01	Putzklinge Lochabstand 24,7 mm	Half section hole-distance 24,7 mm	1	1	1	1	1	
3	10931	Zahnschraube M 6	Toothed Screw M 6	66	82	90	106	122	
4	10067	Schraube M 6 x 18 10.9	Screw M 6 x 18 10.9	18	18	18	18	26	
5	13961	Flanschnutter M6	Flange nut M6	66	82	90	106	122	
6	11156.01	Messerkopf MF-F kpl. (6.1 – 6.2 / 7)	Knife head MF-F cpl. (6.1-6.2)	1	1	1	1	1	
6,1	11116	Rollkörper kpl.	Knife head connector kit cpl.	1	1	1	1	1	
6,2	11108	Schmiernippel	Lubrication nipple	1	1	1	1	1	
7	10941	Einpressmutter Messerkopf	Insert Nut for knife head	8	8	8	8	8	
8	16831	Messerverbindung Kit (1 / 4 / 9 / 9.1)	Knife connector bar kit	1	1	1	1	2	
9	16134	Messerverbindung (9 / 9.1)	Knife connector bar	1	1	1	1	2	
9,1	10937	Einpressmutter Messerverbindung	Insert Nut for Knife conn. bar	10	10	10	10	20	
10	11112	Schraube M 10 x 100 kpl.	Screw M 10 x 100 cpl.	1	1	1	1	1	
		Messer kpl.	Knife cpl.	16912	16913	16914	16915	16916	bei 2,60m 1xET Nr.16911
	16816	Kopfstück	Head pice	1	1	1	1	1	bei 2,60m 1 Stück
	16759	Mittelstück	Middel pice	*	*	*	*	1*	
		Endstück	End pice	16768	16769	16771	16772	16768	bei 2,60m 1xET Nr.16786
		Messerrücken lose	Knife back						
	16718	Kopfstück	Head pice	1	1	1	1	1	bei 2,60m 1 Stück
	16704	Mittelstück	Middel pice	*	*	*	*	1*	
		Endstück	End pice	16707	16708	16709	16714	16707	bei 2,60m 1xET Nr.16736